

# BRUNO®

## Μίξερ χειρός



## Εγχειρίδιο χρήσης

**BRN-0110**

Πριν χρησιμοποιήσετε τη συσκευή διαβάστε τις οδηγίες χρήσης και φυλάξτε τις για μελλοντική αναφορά.

## Οδηγίες ασφαλείας

- Πριν συνδέσετε τη συσκευή βεβαιωθείτε ότι η παροχή του ηλεκτρικού ρεύματος συμπίπτει με εκείνη που αναγράφεται στα τεχνικά χαρακτηριστικά της συσκευής.
- Η συσκευή προορίζεται μόνο για οικιακή χρήση. Ο κατασκευαστής δεν φέρει καμία ευθύνη για βλάβη που προκλήθηκε από μη συμβατή με τις οδηγίες χρήση.
- Χρησιμοποιείτε την συσκευή μόνο για την ανάμειξη τροφίμων.
- Μην χρησιμοποιείτε τη συσκευή σε εξωτερικούς χώρους.
- Μην χρησιμοποιείτε τη συσκευή εάν το καλώδιο ρεύματος έχει υποστεί φθορά ή αν η συσκευή έχει πέσει ή έχει υποστεί οποιοδήποτε βλάβη. Αν υποψιαστείτε ότι η συσκευή έχει υποστεί βλάβη, απευθυνθείτε σε εξειδικευμένο προσωπικό για επιδιόρθωση.
- Μην αποσυνδέετε τη συσκευή τραβώντας το καλώδιο. Μην τσακίζετε και μην τυλίγετε το καλώδιο γύρω από την συσκευή.
- Μην χρησιμοποιείτε το καλώδιο ως λαβή.
- Μην αφήνετε το καλώδιο του ρεύματος να κρέμεται από την άκρη του τραπεζιού/πάγκου.
- Μην αφήνετε το καλώδιο να αγγίζει υγρές ή καυτές επιφάνειες.
- Απαγορεύεται η χρήση της συσκευής με εξαρτήματα που δεν συστήνονται από τον κατασκευαστή και δεν συνοδεύουν την συσκευή. Ενδέχεται να προκαλέσουν τραυματισμό στον χρήστη ή βλάβη στην συσκευή.
- Μην χρησιμοποιείτε τη συσκευή με μετατροπέα τάσης ή μετασχηματιστή.
- Μην τοποθετείτε τη συσκευή κοντά ή επάνω σε ηλεκτρικό φούρνο, σε φούρνο υγραερίου, σε φούρνο μικροκυμάτων ή πλυντήριο.
- Τοποθετήστε τη συσκευή μακριά από εύφλεκτα αντικείμενα ή άλλη πηγή θερμότητας.
- Μην χρησιμοποιείτε τη συσκευή σε εξωτερικό χώρο ή σε χώρους που χρησιμοποιούνται προϊόντα με αεροζόλ (σπρέι) ή όπου χορηγείται οξυγόνο.
- Φροντίστε ώστε η πρίζα να είναι εύκολα προσβάσιμη ανά πάσα στιγμή, για να εξασφαλίσετε ότι η συσκευή μπορεί να αποσυνδεθεί γρήγορα από την παροχή ηλεκτρικού ρεύματος σε περίπτωση ανάγκης.
- Μην χρησιμοποιείτε τη συσκευή κοντά μέρη όπου υπάρχουν συνθήκες υγρασίας και υψηλής θερμοκρασίας.
- Μην αποθηκεύετε και μην χρησιμοποιείτε την συσκευή σε σημεία που ενδέχεται να βραχεί.
- Βεβαιωθείτε ότι υπάρχει αρκετός χώρος γύρω από την συσκευή όταν βρίσκεται σε λειτουργία. Μην τοποθετείτε την συσκευή κοντά σε εύφλεκτα υλικά, όπως κουρτίνες, μαξιλάρια, έπιπλα, κτλ.
- Μην χρησιμοποιείτε τη συσκευή με βρεγμένα χέρια ή ενώ έχετε επαφή με νερό.
- Μην βυθίζετε το μοτέρ ή το καλώδιο της συσκευής μέσα σε νερό ή οποιοδήποτε άλλο υγρό.
- Μην πιάνετε τη συσκευή αν έχει πέσει σε νερό. Αφαιρέστε την άμεσα από την πρίζα.
- Μην χρησιμοποιείτε τη συσκευή εάν δεν έχετε τοποθετήσει σωστά όλα τα μέρη της.

- Μην αγγίζετε τους αναδευτήρες/χτυπητήρια με τα χέρια ή με οποιοδήποτε άλλο αντικείμενο όταν η συσκευή είναι συνδεδεμένη στην παροχή ηλεκτρικού ρεύματος για την αποφυγή τραυματισμού ή/και βλάβη της συσκευής.
- Πάντοτε να θεωρείτε την συσκευή "ενεργή" όταν είναι συνδεδεμένη στην παροχή ηλεκτρικού ρεύματος ακόμη και όταν δεν είναι ενεργοποιημένη. Τα ηλεκτρικά μέρη της συσκευής αντλούν ηλεκτρικό ρεύμα, ακόμη και όταν ο διακόπτης λειτουργίας είναι στην θέση "0".
- Αποσυνδέστε την συσκευή όταν δεν χρησιμοποιείται, πριν την μετακίνηση, τον καθαρισμό και την αποθήκευσή της.
- Η συσκευή πρέπει να χρησιμοποιείται μόνο από ενήλικες
- Μην αφήνετε ποτέ τη συσκευή χωρίς επιτήρηση όταν βρίσκεται σε λειτουργία.
- Φυλάσσετε την συσκευή μακριά από παιδιά.
- Η συσκευή πρέπει να φυλάσσεται μόνο σε εσωτερικούς χώρους με ξηρό κλίμα μακριά από υγρασία και υψηλή ή πολύ χαμηλή θερμοκρασία και να αποφεύγεται η άμεση έκθεση της σε υπεριώδη ακτινοβολία.
- Βεβαιωθείτε ότι η συσκευή είναι πάντα καθαρή και στεγνή πριν από την αποθήκευσή της.
- Αφήστε την συσκευή να κρυώσει πριν την αποθηκεύσετε.
- Η συσκευή δεν πρέπει να χρησιμοποιείται στις παρακάτω περιπτώσεις οι οποίες δεν καλύπτονται από την εγγύηση:
  - Επαγγελματική χρήση.
  - Σε κοινόχρηστους χώρους κουζίνας που χρησιμοποιούνται από το προσωπικό καταστημάτων, γραφείων και άλλων επαγγελματικών χώρων.
  - Σε αγροκτήματα.
  - Για χρήση από πελάτες ξενοδοχείων, πανδοχείων, ενοικιαζόμενων δωματίων κτλ.

**ΠΡΟΣΟΧΗ!**

Μην αγγίζετε ποτέ τα κινούμενα μέρη της συσκευής.

**ΠΡΟΣΟΧΗ!**

Απαγορεύεται η χρήση της συσκευής με εξαρτήματα που δεν συστήνονται από τον κατασκευαστή και δεν συνοδεύουν την συσκευή. Απαγορεύεται η χρήση της συσκευής με οποιοδήποτε εξωτερικό εξάρτημα, χρονόμετρο ή σύστημα μακρινού ελέγχου.

**ΠΡΟΣΟΧΗ!**

Η συσκευή δεν πρέπει να χρησιμοποιείται από άτομα με ειδικές ανάγκες (σωματικές ή διανοητικές), παιδιά ή άτομα που δε διαθέτουν την απαιτούμενη γνώση και εμπειρία για τη χρήση της συσκευής, χωρίς την επιτήρηση κάποιου προσώπου που γνωρίζει τον τρόπο λειτουργίας της συσκευής και θα είναι υπεύθυνος για την ασφάλειά τους. Τα παιδιά πρέπει να είναι υπό επιτήρηση όταν βρίσκονται κοντά στην συσκευή. Βεβαιωθείτε ότι δεν παίζουν με τα εξαρτήματα ή την συσκευή.

**ΠΡΟΣΟΧΗ – ΚΙΝΔΥΝΟΣ ΗΛΕΚΤΡΟΠΛΗΞΙΑΣ!**

Για την αποφυγή του κινδύνου ηλεκτροπληξίας, μην επιχειρήσετε να επιδιορθώσετε τη συσκευή μόνοι σας. Για οποιαδήποτε επισκευή απευθυνθείτε σε εξειδικευμένο προσωπικό.

## Διάταξη συσκευής

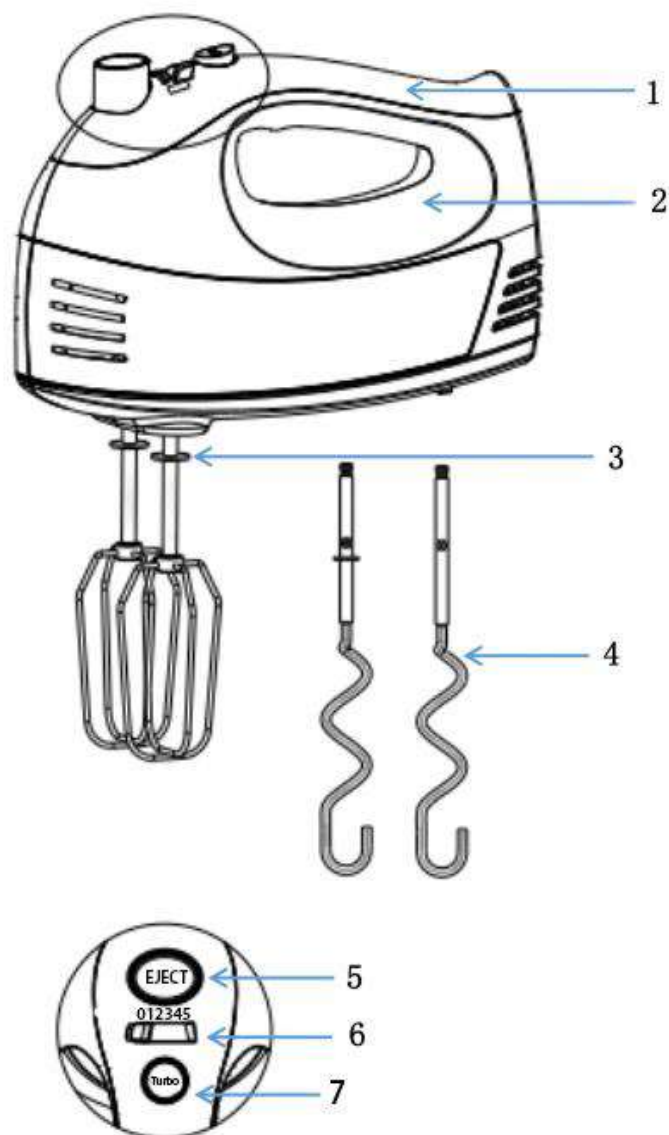

1. Χειρολαβή	4. Άγκιστρα ζύμης	7. Πλήκτρο λειτουργίας Turbo
2. Κύριο σώμα	5. Πλήκτρο αποδέσμευσης εξαρτημάτων	
3. Χτυπητήρια ανάμειξης	6. Διακόπτης ταχυτήτων	

## Πριν τη πρώτη χρήση

- Αποσυσκευάστε προσεκτικά την συσκευή και βεβαιωθείτε ότι έχετε αφαιρέσει όλα τα υλικά συσκευασίας. Κρατήστε τις πλαστικές σακούλες μακριά από μωρά και παιδιά.
- Καθαρίστε εξωτερικά το κύριο μέρος της συσκευής (μοτέρ) με ένα μαλακό, νωπό πανί. Καθαρίστε όλα τα αποσπώμενα μέρη της συσκευής (χτυπητήρια ανάμειξης και άγκιστρα ζύμης) με χλιαρό νερό και απορρυπαντικό πιάτων. Μην τοποθετείτε

το κύριο μέρος της συσκευής σε νερό ή οποιοδήποτε άλλο υγρό ή σε πλυντήριο πιάτων. Μην χρησιμοποιείτε σύρμα, σκληρά, λειαντικά ή αλκοολούχα καθαριστικά. Βεβαιωθείτε ότι όλα τα μέρη της συσκευής έχουν στεγνώσει καλά πριν συναρμολογήσετε ξανά την συσκευή.

- Βεβαιωθείτε ότι όλα τα μέρη της συσκευής είναι τοποθετημένα σωστά πριν τη θέσετε σε λειτουργία.
- Ξεδιπλώστε το καλώδιο τελείως και βεβαιωθείτε ότι δεν υπάρχει καμία φθορά πριν χρησιμοποιήσετε την συσκευή.
- Πριν συνδέσετε τη συσκευή βεβαιωθείτε ότι η παροχή του ηλεκτρικού ρεύματος συμπίπτει με εκείνη που αναγράφεται στα τεχνικά χαρακτηριστικά της συσκευής.
- Ενδέχεται να παρατηρήσετε μια μυρωδιά στην συσκευή στην πρώτη χρήση, είναι φυσιολογικό.

### Προσοχή!



Μην χρησιμοποιείτε την συσκευή συνεχόμενα για περισσότερο από 5 λεπτά. Αφήστε τη συσκευή να κρυώσει για ένα διάστημα λίγων λεπτών μεταξύ δύο χρήσεων. Εάν χρησιμοποιήσετε τη συσκευή περισσότερο από 3 φορές είναι απαραίτητο να διακόψετε την λειτουργία έως ότου να κρυώσει πλήρως.



Αφήστε τα ζεστά υλικά να κρυώσουν πριν τα επεξεργαστείτε.

## Λειτουργία

1. Βεβαιωθείτε ότι η συσκευή δεν είναι συνδεδεμένη στην παροχή ρεύματος και ότι ο διακόπτης ταχυτήτων βρίσκεται στην θέση "0".
2. Κρατήστε την συσκευή από την χειρολαβή (1) και τοποθετήστε τα εξαρτήματα ανάμειξης (3 ή 4) στις οπές που βρίσκονται στο κάτω μέρος του κυρίου σώματος της συσκευής και πιέστε έως ότου ασφαλίσουν.
3. Τοποθετήστε τα υλικά που θα αναμίξετε σε ένα μπολ το οποίο είναι κατάλληλο για αυτή την χρήση και έχει ιδανικό μέγεθος για την ποσότητα των υλικών που θα αναμίξετε.
4. Σιγουρευτείτε ότι ο διακόπτης ταχυτήτων βρίσκεται στην θέση "0" και στην συνέχεια συνδέστε την συσκευή στην παροχή ρεύματος.
5. Βυθίστε τους αναδευτήρες στο μίγμα που πρόκειται να αναμίξετε πριν θέσετε σε λειτουργία τη συσκευή ώστε να αποφύγετε πιτσιλίσματα κατά την εκκίνηση της ανάμειξης.
6. Ξεκινήστε την ανάμιξη από την χαμηλή ταχύτητα, τοποθετώντας τον διακόπτη ταχυτήτων (6) στην θέση "1". Στην συνέχεια ανεβάστε την ταχύτητα σταδιακά στο επιθυμητό επίπεδο, από το "1" έως το "5" ανάλογα με τον τύπο του μείγματος που επεξεργάζεστε.
7. Για μέγιστη ταχύτητα μπορείτε να πιέζεται περιοδικά (για μικρά διαστήματα) το πλήκτρο λειτουργίας Turbo (7).
8. Όταν ολοκληρώσετε την ανάμιξη, τοποθετήστε τον διακόπτη ταχυτήτων (6) στην θέση "0" και έπειτα αποσυνδέστε τη συσκευή από την παροχή ρεύματος.
9. Αφαιρέστε τα εξαρτήματα ανάμειξης (3 ή 4), πιέζοντας το πλήκτρο αποδέσμευσης εξαρτημάτων (5).

### Προτεινόμενες Ρυθμίσεις ταχύτητας

Οι περισσότερες συνταγές παρέχουν τον απαιτούμενο χρόνο αλλά και την ιδανική ταχύτητα επεξεργασίας για την εκτέλεσή τους.

- ΤΑΧΥΤΗΤΑ 1-2 (εκκίνηση & ανάμιξη): Απαραίτητη ταχύτητα για την εκκίνηση κάθε επεξεργασίας και ιδανική όταν πρόκειται για τρόφιμα όπως το αλεύρι, οι πατάτες και το βούτυρο. Ιδανική για ανάμιξη ξηρών συστατικών με υγρά, ασπράδια αυγών, κρέμα γάλακτος σε μείγματα, σάλτσες και πολτοποιημένα λαχανικά.
- ΤΑΧΥΤΗΤΑ 3-4 (ανάμιξη & κρέμες): Ιδανική ταχύτητα για την επεξεργασία μειγμάτων για κέικ, πουτίγκες, γλυκά, μπισκότα, ζάχαρη, κρέμες βουτύρου, κρέμες κτλ.
- ΤΑΧΥΤΗΤΑ 5 (Χτύπημα): Ιδανική ταχύτητα για σαντιγί, αυγά, κρέμα γάλακτος, μαγιονέζα, πουρέ κτλ.

Συνιστώμενη χρήση εξαρτημάτων:

- ΧΤΥΠΗΤΗΡΙΑ ΑΝΑΜΕΙΞΗΣ: Χρησιμοποιείτε τα χτυπητήρια ανάμιξης για επεξεργασία τροφίμων όπως τα ασπράδια αυγού, η κρέμα γάλακτος, η μαγιονέζα, η πουτίγκα, ο πουρές και τα ελαφριά γλυκά.
- ΆΓΚΙΣΤΡΑ ΖΥΜΗΣ: Χρησιμοποιείτε (απαραιτήτως μόνο) τα άγκιστρα ζύμης για ετοιμασία ζύμης ή μειγμάτων κέικ.

Χρήσιμες συμβουλές.

- ✓ Πριν θέσετε σε λειτουργία τη συσκευή φροντίστε να βυθίζετε τους αναδευτήρες στο μίγμα που θα επεξεργαστείτε ώστε να αποφύγετε πιτσιλίσματα.
- ✓ Ξεκινήστε την επεξεργασία πάντα από χαμηλή ταχύτητα και ανεβάστε σταδιακά στο επιθυμητό επίπεδο ανάλογα με τον τύπο τροφίμων που επεξεργάζεστε.

### **Προσοχή!**



Όταν επεξεργάζεστε ζύμες χρησιμοποιείτε ΜΟΝΟ χαμηλό επίπεδο ταχύτητας! Η χρήση υψηλών επιπέδων ταχύτητας μπορεί να προκαλέσουν υπερθέρμανση και βλάβες στη συσκευή!



Ποτέ μην επιδιώξετε να αναμείξετε σκληρά υλικά καθώς η συσκευή αυτή δεν είναι σχεδιασμένη για αυτή την χρήση και αυτό μπορεί να προκαλέσει ανεπιθύμητες βλάβες.

### **Καθαρισμός και συντήρηση**

- Καθαρίστε την συσκευή μετά από κάθε χρήση.
- Αποσυνδέστε την συσκευή από την παροχή ρεύματος και αφήστε την να κρυώσει πριν τον καθαρισμό της.

### Καθαρισμός Συσκευής (Κυρίου μέρους)

Καθαρίστε εξωτερικά το κύριο μέρος της συσκευής (μοτέρ) με ένα μαλακό, νωπό πανί.





### Καθαρισμός αναδευτήρων

- Καθαρίστε τους αναδευτήρες της συσκευής (χτυπητήρια ανάμιξης και άγκιστρα ζύμης) με χλιαρό νερό και απορρυπαντικό πιάτων και ξεπλύνετε καλά ώστε να

αφαιρέσετε τυχόν υπολείμματα σαπουνάδας. Σκουπίστε και στεγνώστε σχολαστικά με ένα μαλακό πανί.

- Τα αποσπώμενα μέρη της συσκευής είναι κατάλληλα για πλύσιμο στο πλυντήριο πιάτων. Πριν την τοποθέτηση τους στο πλυντήριο πιάτων συνιστάτε να ξεπλύνετε οποιαδήποτε κατάλοιπα τροφών για να αποφύγετε τυχόν διαβρώσεις. Όταν ολοκληρωθεί ο κύκλος πλυσίματος αφαιρέστε το συντομότερο δυνατό, σκουπίστε και στεγνώστε σχολαστικά με ένα μαλακό πανί.

### Προσοχή!

-  Μην αφήνετε τους αναδευτήρες (χτυπητήρια ανάμειξης ή τα άγκιστρα ζύμης) να μουλιάζουν μέσα σε νερό ή υγρασία (π.χ. μέσα στον νεροχύτη ή στο πλυντήριο πιάτων) πριν ή και μετά το πλύσιμο, για μεγάλο χρονικό διάστημα αποτρέποντας έτσι την δημιουργία λεκέδων ή τυχών διαβρώσεων από την παραμονή νερού ή υγρασίας στις επιφάνειες του εξαρτήματος. Αμέσως μετά το πλύσιμο στο χέρι ή την ολοκλήρωση του πλυσίματος στο πλυντήριο πιάτων βγάλτε τους αναδευτήρες και σκουπίστε με στεγνό μαλακό πανί απομακρύνοντας οποιοδήποτε κατάλοιπο υγρασίας.
-  Μην τοποθετείτε το κύριο μέρος της συσκευής σε νερό ή οποιοδήποτε άλλο υλικό ή σε πλυντήριο πιάτων.
-  Μην χρησιμοποιείτε σύρμα, σκληρά, λειαντικά ή αλκοολούχα καθαριστικά.
-  Βεβαιωθείτε ότι όλα τα μέρη της συσκευής έχουν στεγνώσει καλά πριν συναρμολογήσετε ξανά ή αποθηκεύσετε την συσκευή.

### Τεχνικά Χαρακτηριστικά

Reference number	BRN-0110
Ισχύς	500W
Εύρος τάσης	220-240V
Συχνότητα λειτουργίας	50/60Hz

### Σωστή απόρριψη του προϊόντος



Εάν επάνω στο προϊόν ή στη συσκευασία του προϊόντος υπάρχει το σύμβολο απόρριψης τότε δε θα πρέπει να πετάξετε το προϊόν μαζί με τα κοινά οικιακά απορρίμματα. Πρέπει να απορρίπτεται σε ειδικά κέντρα συλλογής για την ανακύκλωση ηλεκτρικού και ηλεκτρονικού εξοπλισμού, που ορίζουν οι δημοτικές αρχές, ή στις αντιπροσωπείες που παρέχουν αυτήν την υπηρεσία. Η σωστή απόρριψη μίας ηλεκτρικής συσκευής

επιτρέπει την αποφυγή πιθανών αρνητικών συνεπειών για το περιβάλλον και την ανθρώπινη υγεία, καθώς και σημαντική εξοικονόμηση ενέργειας και πόρων.

### Σημείωση

Τα χαρακτηριστικά και οι προδιαγραφές υπόκεινται σε αλλαγές με σκοπό την διαρκή βελτίωση του προϊόντος, χωρίς προηγούμενη ειδοποίηση.





ΕΙΣΑΓΩΓΗ, ΔΙΑΝΟΜΗ & ΚΑΤΑΣΚΕΥΗ [www.data-media.gr](http://www.data-media.gr), [info@data-media.gr](mailto:info@data-media.gr)  
1ο χλμ Λαγκαδά προς Ηράκλειο, Λαγκαδάς, Θεσσαλονίκη, 57200, Τ.Θ 168  
Model: HM730L

# BRUNO®

## Food Mixer



## User manual

**BRN-0110**

Read the instruction manual carefully before operation and keep for future reference.

### Safety instructions

- Before connecting the appliance to the supply mains, check that the voltage of the appliance corresponds to that of the voltage mains in your home.
- The appliance is designed only for domestic use. Manufacturer does not bear any responsibility for damage resulting from non-compatible with the instructions use.
- Use the appliance only for blending pieces of food.
- Never use the appliance outdoors.
- If the supply cord or the appliance malfunctions or it has been damaged in any manner, do not operate the appliance and contact an authorized service center. Do not attempt to repair the appliance by yourself.
- Do not pull the cord to unplug. Do not bend or fold the cord around the appliance.
- Do not use the cord as a handle.
- Do not leave the power cord hanging over the edge of tables or counters.
- Do not let the power cord to touch wet or hot surfaces.
- Do not use any accessories not recommended by the manufacturer. It may cause injury and appliance destruction.
- Do not place the appliance near microwave oven, electric oven, gas oven or washing machine.
- Keep the appliance away from flammable objects or other heat sources.
- Do not use outdoors or where aerosol spray products are being used or oxygen is being administrated.
- Make sure that the socket is easily accessible at any time to ensure that the unit can be disconnected quickly from the electricity supply if needed.
- Do not use the appliance near places with humidity or high temperature.
- Do not store or use the appliance in places that it may get wet.
- Make sure that is enough space around the appliance when in use. Do not place near flammable material such as curtains, pillows, furniture, etc.
- Do not operate the appliance with wet hands or while you are in contact with water.
- Never immerse the appliance in water or any other liquid.
- Do not touch the appliance if has fallen into water. Remove plug from the wall outlet.
- Never use the appliance if the parts are not installed properly.
- Do not contact the beaters/hooks with your hands or any other objects when the appliance is connected to the power supply, to reduce the risk of injury or/and damage to the appliance.
- Please note that the appliance is powered up when connected to the power supply, even when the switch is set to “0” position.
- Unplug the appliance when not in use, before moving, cleaning, or storing the appliance.
- The appliance should be used only by adults.

- Do not leave the appliance unattended during operation.
- Keep the appliance out of the reach of children.
- The appliance should only be stored indoors in a dry place away of moisture and high or very low temperature and avoid direct exposure under ultraviolet.
- Make sure the appliance is clean and dry before storing.
- Let the appliance cool down before storing.
- The appliance is not intended to be used on the following cases which are not covered by warranty:
  - professional use
  - staff kitchen areas in shops, offices and other working environments.
  - farm houses
  - by clients in hotels, motels and other residential type environments.



**WARNING!**

Never touch the moving parts of the appliance.



**WARNING!**

Do not use any accessories not recommended by the manufacturer. Do not operate with any external timer or remote control system.



**WARNING!**

This appliance is not intended for use by children or persons with reduced physical, sensory or mental capabilities or lack of experience and knowledge, unless they are under supervision and they have been given specific instructions concerning the use of the appliance by a person responsible for their safety. Children should be supervised to ensure that they do not play with the appliance.



**WARNING – RISK OF ELECTRIC SHOCK!**

To reduce the risk of electric shock do not attempt to open and repair the appliance by yourself. For any repair or maintenance contact an authorized service center.

## Device description

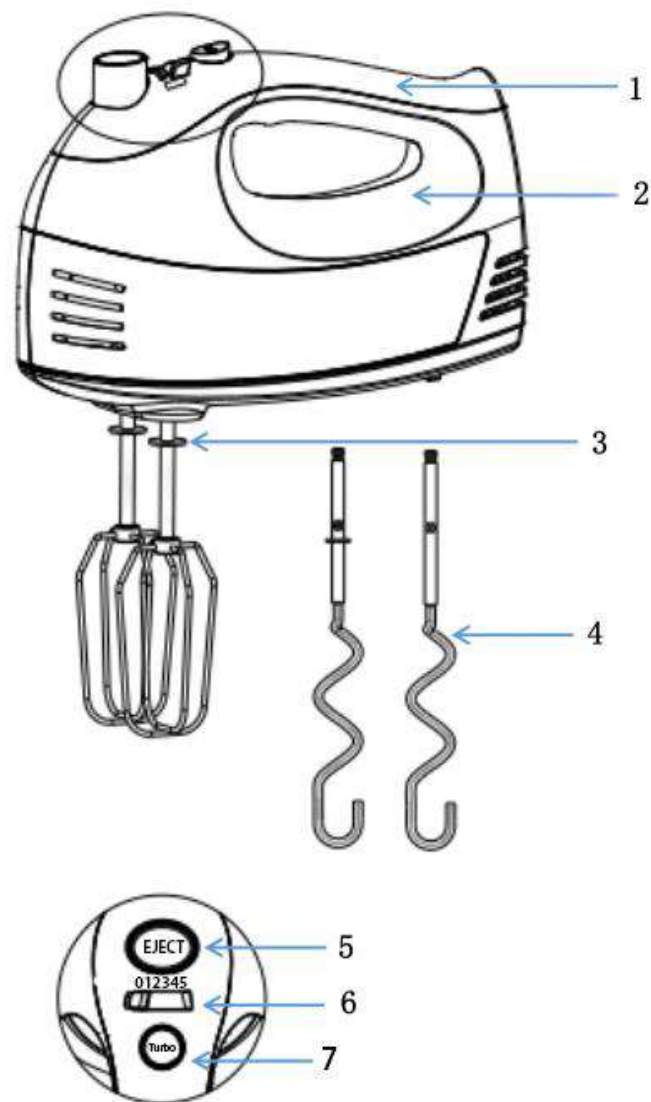

1. Handle	4. Hooks	7. Turbo button
2. Main unit	5. Eject button	
3. Beaters	6. Speed control switch	

## Before first use

- Carefully unpack the appliance and remove all packaging materials. Keep plastic bags out of the reach of babies and children.
- Clean the external surface of the main unit (motor), with a soft damp cloth. Clean all the detachable parts of the appliance (blades, bowl & lid) with warm soapy water. Never immerse the appliance in water or any other liquid or in a dish washer. Never use highly corrosive or abrasive cleaning agents. Make sure

- all parts are completely dry before reassembling the appliance.
- Place the appliance on a flat and dry surface.
  - Make sure that all parts of the appliance are properly mounted before using the appliance.
  - Check if the silicone ring at the middle of the bowl lid is in place. If it is not in the right position, the axe of the blade may not be attached on the bowl properly and this can cause the mixing material to be spilled.
  - Unfold the cord completely and make sure that there is not any sign of damage before using the appliance.
  - Before connecting the appliance to the supply mains, check that the voltage of the appliance corresponds to that of the voltage mains in your home.
  - If you notice an odor coming out of the appliance during the first use, it is normal.

### Warning!



Do not use the appliance for more than 5 minutes continuously. Allow the appliance to cool down for several minutes between uses.

If you use the appliance for more than 3 times, a break is necessary to allow the motor to cool down.



Let hot ingredients cool down before you process them.

## Operation

1. Make sure the appliance is not connected to the power supply and the speed control switch is set to “0” position.
2. Hold the appliance from the handle (1) and plug the beaters/hooks (3/4) into the holes on the bottom of the main unit of the device and press until they lock.
3. Place the ingredients you want to mix in a container suitable for this use, with an ideal size for the amount of ingredients you are going to mix.
4. Make sure the speed control switch is set to “0” position and then connect the appliance to the power supply.
5. Dip the beaters/hooks (3/4) into the mixture you are going to mix before turning on the appliance to avoid splashing when mixing procedure starts.
6. Start mixing in a slow speed by turning the speed control switch (6) to position “1”. Increase the speed gradually to the desired level, from level “1” to “5” depending on the type of mixture you are processing.
7. For maximum speed you can occasionally (for short periods) press the Turbo function button (7).
8. When mixing procedure is completed, set the speed control switch (6) to position “0” and then disconnect from the power supply.
9. Remove the beaters/hooks (3/4) by pressing the eject button (5).

### Recommended Speed Settings

Most recipes provide the required time as well as the ideal processing speed for their execution.

- SPEED 1-2 Start & mix: Required speed for starting the appliance and mix. Ideal for ingredients such as flour, potatoes and butter. Ideal for mixing nuts with liquids, egg whites, heavy cream mixtures, sauces and mashed vegetables.
- SPEED 3-4 (mix & cream): Ideal speed for mixing cakes, puddings, desserts, biscuits, sugar, butter cream, cream etc.
- SPEED 5 (Whip): Ideal speed for whipped cream, eggs, heavy cream, mayonnaise, mashed potatoes etc.

### Recommended parts use:

- Beaters: Use the beaters for processing ingredients such as egg whites, heavy cream, mayonnaise, pudding, purée and light desserts.
- Hooks: Use (only if necessary) the hooks for preparing dough or cake mixtures.

Useful tips.

- ✓ Dip the beaters/hooks into the mixture you are going to mix before turning on the appliance to avoid splashing when mixing procedure starts.
- ✓ Always start processing from a low speed and gradually increase to the desired level depending on the type of ingredients you are processing.

### **Warning!**



When processing dough use ONLY the low speed level! Using high speed levels can cause overheating and damage the appliance!



Never attempt to mix hard ingredients as this appliance is not made for this use and this may cause unwanted damage.

## **Cleaning and maintenance**

- Clean the appliance after each use.
- Always power off and remove the plug from the mains supply. Allow the appliance to cool down completely before cleaning.

### Cleaning the main unit





Clean the external surface of the main unit (motor), with a soft, damp cloth.

### Cleaning the beaters & hooks

- Clean all the detachable parts of the appliance (beaters and hooks) with warm soapy water and rinse carefully to remove any soap residue. Wipe and dry thoroughly with a soft cloth.
- The detachable parts of the appliance (beaters and hooks) are dishwasher safe. Before placing the parts at the dishwasher, it is recommended to rinse any food residue to avoid corrosion. When the wash cycle is completed remove the parts as soon as possible and wipe and dry thoroughly with a soft cloth.



### Warning!

-  Do not let the detachable parts of the appliance (beaters or hooks) soak in water or moisture (e.g. in the sink or dishwasher) before or after washing for a long period of time to prevent the formation of stains or streaks corrosion from water or moisture remaining on their surfaces. Immediately after hand washing or dishwasher wash cycle is completed, remove them and wipe with a dry, soft cloth to remove any remaining moisture.
-  Never immerse the appliance in water or any other liquid or in a dish washer.
-  Never use hard brushed, scouring pads, highly corrosive, abrasive or alcohol-based cleaning agents.
-  Make sure all parts are completely dry before reassembling or storing the appliance.

### Specifications

Reference number	BRN-0110
Power	500W
Rating	220-240V
Frequency	50/60Hz

### Safe appliance disposal



This symbol on the product and / or accompanying documents means that used electrical and electronic equipment should not be mixed with general household waste. For proper treatment, recovery and recycling, please take this product to designated collection points where it will be accepted free of charge. Alternatively, in some countries, you may be able to return your products to your local retailer upon purchase of an equivalent new product. Disposing of this product correctly will help save valuable resources and prevent any potential negative effects on human health and the environment, which could otherwise arise from inappropriate waste handling.

### Note

Product appearance and specifications are subject to change for improvement without notice.



IMPORT, DISTRIBUTION & MANUFACTURE DATA & MEDIA E.E.  
www.data-media.gr, info@data-media.gr  
1st Km Lagadas to Iraklio road , Lagadas, Thessaloniki, 57200  
Model: HM730L