

BRUNO®

Καφετιέρα φίλτρου



Εγχειρίδιο χρήσης

BRN-0086

Πριν χρησιμοποιήσετε τη συσκευή διαβάστε τις οδηγίες χρήσης και φυλάξτε τις για μελλοντική αναφορά.

Οδηγίες ασφαλείας

- Πριν συνδέσετε τη συσκευή βεβαιωθείτε ότι η παροχή του ηλεκτρικού ρεύματος συμπίπτει με εκείνη που αναγράφεται στο κάτω μέρος της.
- Η συσκευή προορίζεται μόνο για οικιακή χρήση. Ο κατασκευαστής δεν φέρει καμία ευθύνη για βλάβη που προκλήθηκε από μη συμβατή με τις οδηγίες χρήση.
- Χρησιμοποιείτε την συσκευή μόνο για την παρασκευή καφέ.
- Μην χρησιμοποιείτε τη συσκευή σε εξωτερικούς χώρους.
- Μην χρησιμοποιείτε τη συσκευή εάν το καλώδιο ρεύματος έχει υποστεί φθορά ή αν η συσκευή έχει πέσει ή έχει υποστεί οποιοδήποτε βλάβη. Αν υποψιαστείτε ότι η συσκευή έχει υποστεί βλάβη, απευθυνθείτε σε εξειδικευμένο προσωπικό για επιδιόρθωση.
- Μην αποσυνδέετε τη συσκευή τραβώντας το καλώδιο. Μην τσακίζετε και μην τυλίγετε το καλώδιο γύρω από την συσκευή.
- Μην χρησιμοποιείτε το καλώδιο ως λαβή.
- Μην αφήνετε το καλώδιο του ρεύματος να κρέμεται από την άκρη του τραπεζιού/πάγκου ή να ακουμπά σε ζεστή επιφάνεια.
- Μην αφήνετε το καλώδιο να αγγίζει τα ζεστά μέρη της συσκευής.
- Απαγορεύεται η χρήση της συσκευής με εξαρτήματα που δεν συστήνονται από τον κατασκευαστή και δεν συνοδεύουν την συσκευή. Ενδέχεται να προκαλέσουν τραυματισμό στον χρήστη ή βλάβη στην συσκευή.
- Μην χρησιμοποιείτε τη συσκευή με μετατροπέα τάσης ή μετασχηματιστή.
- Μην τοποθετείτε τη συσκευή κοντά ή επάνω σε ηλεκτρικό φούρνο, σε φούρνο υγραερίου, σε φούρνο μικροκυμάτων ή πλυντήριο.
- Τοποθετήστε τη συσκευή μακριά από εύφλεκτα αντικείμενα ή άλλη πηγή θερμότητας.
- Μην χρησιμοποιείτε τη συσκευή σε εξωτερικό χώρο ή σε χώρους που χρησιμοποιούνται προϊόντα με αεροζόλ (σπρέι) ή όπου χορηγείται οξυγόνο.
- Φροντίστε ώστε η πρίζα να είναι εύκολα προσβάσιμη ανά πάσα στιγμή, για να εξασφαλίσετε ότι η συσκευή μπορεί να αποσυνδεθεί γρήγορα από την παροχή ηλεκτρικού ρεύματος σε περίπτωση ανάγκης.
- Μην χρησιμοποιείτε τη συσκευή κοντά μέρη όπου υπάρχουν συνθήκες υγρασίας και υψηλής θερμοκρασίας.
- Μην αποθηκεύετε και μην χρησιμοποιείτε την συσκευή σε σημεία που ενδέχεται να βραχεί.
- Βεβαιωθείτε ότι υπάρχει αρκετός χώρος γύρω από την συσκευή όταν βρίσκεται σε λειτουργία. Μην τοποθετείτε την συσκευή κοντά σε εύφλεκτα υλικά, όπως κουρτίνες, μαξιλάρια, έπιπλα, κτλ.
- Η συσκευή πρέπει να χρησιμοποιείτε πάντα σε όρθια θέση
- Μην χρησιμοποιείτε τη συσκευή με βρεγμένα χέρια ή ενώ έχετε επαφή με νερό.
- Μην βυθίζετε τη συσκευή μέσα σε νερό ή οποιοδήποτε άλλο υγρό.
- Μην πιάνετε τη συσκευή αν έχει πέσει σε νερό. Αφαιρέστε την άμεσα από την πρίζα.
- Μην χρησιμοποιείτε την συσκευή για να ζεστάνετε ή να βράσετε οποιοδήποτε άλλο

υγρό εκτός από νερό.

- Μην χρησιμοποιείτε την συσκευή χωρίς νερό.
- Όταν γεμίζεται το δοχείο με νερό, μην υπερβαίνετε την μέγιστη ένδειξη χωρητικότητας "MAX"
- Μην αγγίζετε τις θερμαινόμενες επιφάνειες της συσκευής καθώς υπάρχει κίνδυνος πρόκλησης εγκαύματος. Χρησιμοποιείτε πάντα την λαβή για τη μεταφορά.
- Η θερμοκρασία του καφέ είναι υψηλή. Χειριστείτε την κανάτα με προσοχή για να αποφύγετε τυχόν πτισιλίες.
- Μην χρησιμοποιείτε την συσκευή χωρίς φίλτρο.
- Μην μετακινείτε την συσκευή όταν βρίσκεται σε λειτουργία.
- Αποσυνδέστε την συσκευή όταν δεν χρησιμοποιείται, πριν την μετακίνηση, τον καθαρισμό και την αποθήκευσή της.
- Η συσκευή πρέπει να χρησιμοποιείται μόνο από ενήλικες
- Μην αφήνετε ποτέ τη συσκευή χωρίς επιτήρηση όταν βρίσκεται σε λειτουργία.
- Φυλάσσετε την συσκευή μακριά από παιδιά.
- Η συσκευή πρέπει να φυλάσσεται μόνο σε εσωτερικούς χώρους με ξηρό κλίμα μακριά από υγρασία και υψηλή ή πολύ χαμηλή θερμοκρασία και να αποφεύγεται η άμεση έκθεση της σε υπεριώδη ακτινοβολία.
- Βεβαιωθείτε ότι η συσκευή είναι πάντα καθαρή και στεγνή πριν από την αποθήκευσή της.
- Αφήστε την συσκευή να κρυώσει πριν την αποθηκεύσετε.
- Η συσκευή δεν πρέπει να χρησιμοποιείται στις παρακάτω περιπτώσεις οι οποίες δεν καλύπτονται από την εγγύηση:
 - Επαγγελματική χρήση.
 - Σε κοινόχρηστους χώρους κουζίνας που χρησιμοποιούνται από το προσωπικό καταστημάτων, γραφείων και άλλων επαγγελματικών χώρων.
 - Σε αγροκτήματα.
 - Για χρήση από πελάτες ξενοδοχείων, πανδοχείων, ενοικιαζόμενων δωματίων κτλ.

**ΠΡΟΣΟΧΗ!**

Μην αγγίζετε τις θερμαινόμενες επιφάνειες της συσκευής καθώς υπάρχει κίνδυνος πρόκλησης εγκαύματος. Υπάρχει κίνδυνος εγκαύματος από την εκπνοή ατμού στο δοχείο φίλτρου.

**ΠΡΟΣΟΧΗ!**

Απαγορεύεται η χρήση της συσκευής με εξαρτήματα που δεν συστήνονται από τον κατασκευαστή και δεν συνοδεύουν την συσκευή. Απαγορεύεται η χρήση της συσκευής με οποιοδήποτε εξωτερικό εξάρτημα, χρονόμετρο ή σύστημα μακρινού ελέγχου.

**ΠΡΟΣΟΧΗ!**

Η συσκευή δεν πρέπει να χρησιμοποιείται από άτομα με ειδικές ανάγκες (σωματικές ή διανοητικές), παιδιά ή άτομα που δε διαθέτουν την απαιτούμενη γνώση και εμπειρία για τη χρήση της συσκευής, χωρίς την επιτήρηση κάποιου προσώπου που γνωρίζει τον τρόπο λειτουργίας της συσκευής και θα είναι υπεύθυνος για την ασφάλειά τους. Τα παιδιά πρέπει να είναι υπό επιτήρηση όταν βρίσκονται κοντά στην συσκευή. Βεβαιωθείτε ότι δεν παίζουν με τα εξαρτήματα ή την συσκευή.

**ΠΡΟΣΟΧΗ – ΚΙΝΔΥΝΟΣ ΗΛΕΚΤΡΟΠΛΗΞΙΑΣ!**

Για την αποφυγή του κινδύνου ηλεκτροπληξίας, μην επιχειρήσετε να επιδιορθώσετε τη συσκευή μόνοι σας. Για οποιαδήποτε επισκευή απευθυνθείτε σε εξειδικευμένο προσωπικό.

Διάταξη συσκευής

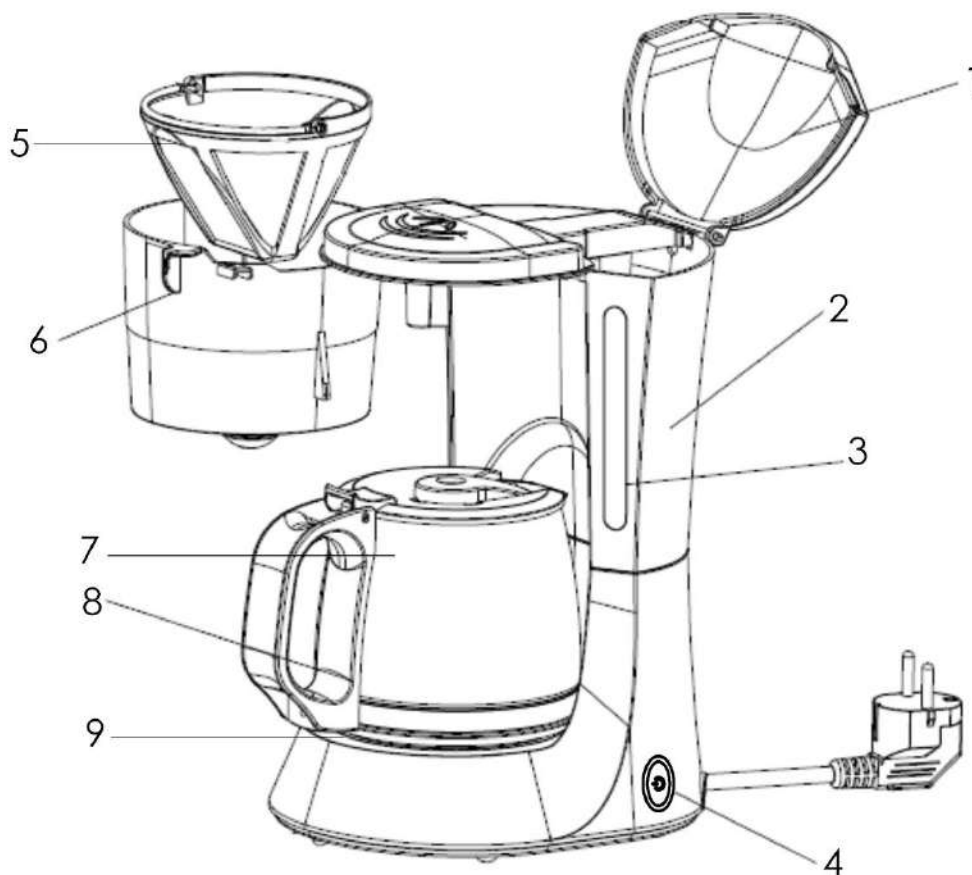

1. Καπάκι	4. Διακόπτης On/Off	7. Κανάτα
2. Δοχείο νερού	5. Αποσπώμενο φίλτρο	8. Λαβή κανάτας
3. Ένδειξη χωρητικότητας δοχείου	6. Αποσπώμενο δοχείο φίλτρου	9. Θερμαινόμενη πλάκα

Πριν τη πρώτη χρήση

- Αποσυσκευάστε προσεκτικά την καφετιέρα και βεβαιωθείτε ότι έχετε αφαιρέσει όλα τα υλικά συσκευασίας. Κρατήστε τις πλαστικές σακούλες μακριά από μωρά και παιδιά.
- Μην τοποθετείτε την συσκευή κάτω από νερό, για να την καθαρίσετε.
- Καθαρίστε τα εξωτερικά μέρη τη συσκευής με ένα μαλακό, νωπό πανί. Καθαρίστε όλα τα αποσπώμενα μέρη της συσκευής μετά από κάθε χρήση με χλιαρό νερό και απορρυπαντικό πιάτων. Μην πλένετε τα μέρη της συσκευής στο πλυντήριο πιάτων. Μην χρησιμοποιείτε σύρμα, σκληρά, λειαντικά ή αλκοολούχα καθαριστικά. Βεβαιωθείτε ότι όλα τα μέρη της συσκευής έχουν στεγνώσει καλά πριν συναρμολογήσετε ξανά την συσκευή.
- Τοποθετήστε την συσκευή σε στεγνή και επίπεδη επιφάνεια.
- Ξεδιπλώστε το καλώδιο τελείως και βεβαιωθείτε ότι δεν υπάρχει καμία φθορά πριν

- χρησιμοποιήσετε την συσκευή.
- Ενδέχεται να παρατηρήσετε μια μυρωδιά στην συσκευή στην πρώτη χρήση, είναι φυσιολογικό.
 - Απενεργοποιείτε την συσκευή και αφήστε την συσκευή να κρυώσει για 5 λεπτά μεταξύ δυο χρήσεων.
 - Πριν παρασκευάσετε καφέ για πρώτη φορά, λειτουργείστε την καφετιέρα μία ή δύο φορές με κρύο νερό χωρίς καφέ.

Λειτουργία

1. Ανοίξτε το καπάκι (1) του δοχείου νερού (2) και γεμίστε με καθαρό κρύο πόσιμο νερό. Προσοχή! Βεβαιωθείτε ότι το επίπεδο του νερού δεν ξεπερνά την ένδειξη Max που βρίσκεται επάνω στο δοχείο νερού(2).
2. Κλείστε το καπάκι (1) του δοχείου νερού.
3. Ανοίξτε το δοχείο φίλτρου (6) και τοποθετήστε ένα χάρτινο ή το μόνιμο φίλτρο (5) στο εσωτερικό του.
4. Τοποθετήστε την επιθυμητή ποσότητα σκόνης καφέ φίλτρου μέσα στο φίλτρο.
5. Τοποθετήστε την κανάτα (7) επάνω στη θερμαινόμενη πλάκα (9).
6. Συνδέστε την συσκευή στην πρίζα.
7. Πιέστε το διακόπτη On/Off (4). Η λυχνία θα ανάψει και η καφετιέρα θα εισέλθει σε λειτουργία απόσταξης καφέ.
8. Εάν θέλετε να σερβίρετε καφέ κατά την διάρκεια παρασκευής του, αφαιρέστε την κανάτα (7), η ροή καφέ θα σταματήσει αυτόματα και δεν θα στάζει επάνω στην θερμαινόμενη πλάκα (9). Επανατοποθετήστε την κανάτα ξανά στην θέση της σε λιγότερο από 30 δευτερόλεπτα, διαφορετικά ο καφές θα υπερχειλίσει από το δοχείο φίλτρου (6).
9. Αν θέλετε ο καφές να παραμείνει ζεστός αφήστε την κανάτα επάνω στη θερμαινόμενη πλάκα χωρίς να απενεργοποιείτε την συσκευή. Η συσκευή θα διατηρήσει τον καφέ ζεστό για περίπου 40 λεπτά και έπειτα θα απενεργοποιηθεί.
10. Όταν ολοκληρωθεί η διαδικασία προετοιμασίας του καφέ πιέστε τον διακόπτη On/Off (4) για να απενεργοποιήσετε την καφετιέρα.

Καθαρισμός και συντήρηση

- Απενεργοποιείτε την συσκευή και αποσυνδέστε από την πρίζα. Αφήστε τη συσκευή και την κανάτα να κρυώσουν πριν την καθαρίσετε.
- Μη βυθίζετε ποτέ τη καφετιέρα σε νερό ή άλλο υγρό.
- Καθαρίστε τα εξωτερικά μέρη τη συσκευής με ένα μαλακό, νωπό πανί.
- Καθαρίστε όλα τα αποσπώμενα μέρη της συσκευής μετά από κάθε χρήση με χλιαρό νερό και απορρυπαντικό πιάτων. Μην πλένετε τα μέρη της συσκευής στο πλυντήριο πιάτων.
- Μην χρησιμοποιείτε σύρμα, σκληρά, λειαντικά ή αλκοολούχα καθαριστικά.
- Βεβαιωθείτε ότι όλα τα μέρη της συσκευής έχουν στεγνώσει καλά πριν συναρμολογήσετε ξανά ή αποθηκεύσετε την συσκευή.

Αφαλάτωση

Αφαιρέστε τα υπολείμματα αλάτων εάν παρατηρήσετε υπερβολικό ατμό κατά την προετοιμασία καφέ ή εάν η προετοιμασία καφέ διαρκεί πολύ περισσότερο χρόνο απ' ό,τι συνήθως. Συνιστάτε η αφαλάτωση της συσκευής κάθε τρεις μήνες ή ανά τακτά χρονικά διαστήματα ανάλογα με τη σκληρότητα του νερού της περιοχής, ακολουθώντας της παρακάτω οδηγίες.

1. Τοποθετήστε την άδεια κανάτα στην θερμαινόμενη πλάκα.
2. Διαλύστε 1 φλιτζάνι λευκό ξύδι σε 3 φλυτζάνια νερό και τοποθετήστε το μίγμα στο δοχείο νερού.
3. Συνδέστε την συσκευή στην πρίζα και θέστε την συσκευή σε λειτουργία για ένα λεπτό.
4. Απενεργοποιήστε την συσκευή και αφήστε την για μισή ώρα.
5. Ενεργοποιήστε ξανά την συσκευή και αφήστε να γίνει απόσταξη του μίγματος.
6. Απενεργοποιήστε την συσκευή και αφαιρέστε από την πρίζα.
7. Αδειάστε και καθαρίστε την κανάτα.
8. Λειτουργήστε την καφετιέρα για δύο φορές με κρύο νερό χωρίς καφέ για να αποβάλετε τα κατάλοιπα και την οσμή του ξυδιού.

Ασφάλεια υπερθέρμανσης

Η συσκευή διαθέτει ασφάλεια η οποία απενεργοποιεί αυτόματα την συσκευή σε περίπτωση υπερθέρμανσης.

Σε αυτή την περίπτωση απενεργοποιήστε την συσκευή και αποσυνδέστε από την πρίζα. Αφήστε την συσκευή να κρυώσει και στην συνέχεια ενεργοποιήστε ξανά.

Αντιμετώπιση προβλημάτων

Σύμπτωμα	Αιτία	Ενέργεια
Διαρροή νερού από την κανάτα ή από το καπάκι της κανάτας	Η κανάτα δεν είναι τοποθετημένη σωστά	Ευθυγραμμίστε τον κεντρικό άξονα της κανάτας με το άνοιγμα ροής του δοχείου φίλτρου
Η απόσταξη του καφέ γίνεται αργά ή το δοχείο φίλτρου υπερχειλίζει	Η σκόνη καφέ είναι πολύ λεπτοκομμένη	Χρησιμοποιήστε χοντροκομμένη σκόνη καφέ
	Το φίλτρο είναι βρώμικο	Καθαρίστε το φίλτρο με νερό
Υπολείμματα καφέ στην κανάτα	Η σκόνη καφέ είναι πολύ λεπτοκομμένη	Χρησιμοποιήστε χοντροκομμένη σκόνη καφέ
	Το φίλτρο έχει μπλοκάρει	Καθαρίστε το φίλτρο
Διαρροή καφέ από την βάση της συσκευής	Διαρροή νερού στο εσωτερικό της συσκευής	Μην χρησιμοποιείτε την καφετιέρα ξανά και επικοινωνήστε με εξουσιοδοτημένο σέρβις

Η συσκευή δεν λειτουργεί	Η συσκευή θερμαίνεται σε μη φυσιολογικό βαθμό και προκαλεί την ενεργοποίηση του συστήματος αυτόματης προστασίας	Η συσκευή θα μπορέσει να λειτουργήσει ξανά μετά από λίγα λεπτά μη λειτουργίας, διαφορετικά επικοινωνήστε με εξουσιοδοτημένο σέρβις
Δεν υπάρχει ροή καφέ	Το δοχείο δεν έχει νερό	Τοποθετήστε περισσότερο νερό στο δοχείο

Τεχνικά Χαρακτηριστικά

Reference number	BRN-0086
Χωρητικότητα	1.2L (10 – 12 φλυτζάνια καφέ)
Ισχύς	680W
Τροφοδοσία	230V ~ 50Hz

Σωστή απόρριψη του προϊόντος



Εάν επάνω στο προϊόν ή στη συσκευασία του προϊόντος υπάρχει το σύμβολο απόρριψης τότε δε θα πρέπει να πετάξετε το προϊόν μαζί με τα κοινά οικιακά απορρίμματα. Πρέπει να απορρίπτεται σε ειδικά κέντρα συλλογής για την ανακύκλωση ηλεκτρικού και ηλεκτρονικού εξοπλισμού, που ορίζουν οι δημοτικές αρχές, ή στις αντιπροσωπείες που παρέχουν αυτήν την υπηρεσία. Η σωστή απόρριψη μίας ηλεκτρικής συσκευής επιτρέπει την αποφυγή πιθανών αρνητικών συνεπειών για το περιβάλλον και την ανθρώπινη υγεία, καθώς και σημαντική εξοικονόμηση ενέργειας και πόρων.

Σημείωση

Τα χαρακτηριστικά και οι προδιαγραφές υπόκεινται σε αλλαγές με σκοπό την διαρκή βελτίωση του προϊόντος, χωρίς προηγούμενη ειδοποίηση.



ΕΙΣΑΓΩΓΗ, ΔΙΑΝΟΜΗ & ΚΑΤΑΣΚΕΥΗ

www.data-media.gr, info@data-media.gr

1ο χλμ Λαγκαδά προς Ηράκλειο, Λαγκαδάς, Θεσσαλονίκη, 57200, Τ.Θ 168

Model: CM6636E

BRUNO®

Drip coffee maker



User manual

BRN-0086

Read the instruction manual carefully before operation and keep for future reference.

Safety instructions

- Before connecting the appliance to the supply mains, check that the voltage of the appliance corresponds to that of the voltage mains in your home.
- The appliance is designed only for domestic use. Manufacturer does not bear any responsibility for damage resulting from non compatible with the instructions use.
- The appliance should only be used for coffee preparation.
- Never use the appliance outdoors.
- If the supply cord or the appliance malfunctions or it has been damaged in any manner, do not operate the appliance and contact an authorized service center. Do not attempt to repair the appliance by yourself.
- Do not pull the cord to unplug. Do not bend or fold the cord around the appliance.
- Do not use the cord as a handle.
- Do not leave the power cord hanging over the edge of tables or counters or touching hot surfaces.
- Do not let the cord touch the hot parts of the appliance.
- Do not use any accessories not recommended by the manufacturer. It may cause injury and device destruction.
- Do not use with voltage converter.
- Do not place the appliance near microwave oven, electric oven, gas oven or washing machine.
- Keep the appliance away from flammable objects or other heat sources.
- Do not use outdoors or where aerosol spray products are being used or oxygen is being administrated.
- Make sure that the socket is easily accessible at any time to ensure that the unit can be disconnected quickly from the electricity supply if needed.
- Do not use the appliance near places with humidity or high temperature.
- Do not store or use the appliance in places that it may get wet.
- Make sure that is enough space around the appliance when in use. Do not place near flammable material such as curtains, pillows, furniture, etc.
- Use the device in an upright position.
- Do not operate the appliance with wet hands or while you are in contact with water.
- Do not immerse the appliance to water or any other liquid.
- Do not touch the appliance if has fallen into water. Remove plug from the wall outlet.
- Do not use the appliance to warm or boil any other liquid other than water.
- Do not operate the appliance without water.
- When filling water tank with water do not exceed "MAX" level indicator.
- Avoid touching the hot surfaces of the appliance as there is a risk of burns. Always use the handle.
- The temperature of the coffee is high. Handle the jug with care to avoid any risk

of splashes.

- Do not use the appliance without the filter.
- Do not move the appliance when in use.
- Unplug the appliance when not in use, before moving, cleaning, or storing the appliance.
- The appliance should be used only by adults.
- Do not leave the appliance unattended during operation.
- Keep the appliance out of the reach of children.
- The appliance should only be stored indoors in a dry place away of moisture and high or very low temperature and avoid direct exposure under ultraviolet.
- Make sure the appliance is clean and dry before storing. -
- Let the appliance cool down before storing.
- The appliance is not intended to be used on the following cases which are not covered by warranty:
 - professional use
 - staff kitchen areas in shops, offices and other working environments.
 - farm houses
 - by clients in hotels, motels and other residential type environments.

CAUTION!



Do not touch the hot surfaces of the appliance as there is a risk of burns. Do not inhale the steam coming out of the appliance, risk of burn.

WARNING!



Do not use any accessories not recommended by the manufacturer. Do not operate with any external timer or remote control system.

WARNING!



This appliance is not intended for use by children or persons with reduced physical, sensory or mental capabilities or lack of experience and knowledge, unless they are under supervision and they have been given specific instructions concerning the use of the appliance by a person responsible for their safety. Children should be supervised to ensure that they do not play with the appliance.

WARNING – RISK OF ELECTRIC SHOCK!



To reduce the risk of electric shock do not attempt to open and repair the appliance by yourself. For any repair or maintenance contact an authorized service center.

Device description

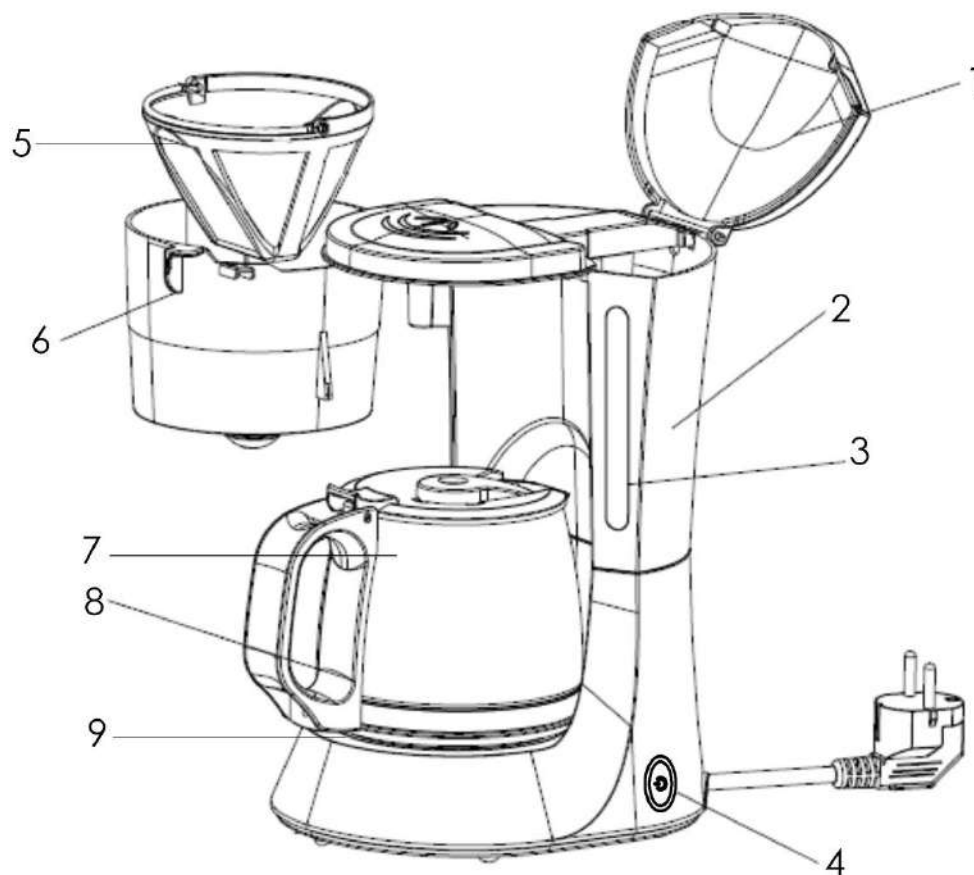

1. Water tank lid	4. On/Off switch	7. Glass jug
2. Water tank	5. Removable filter	8. Jug handle
3. Water level indicator	6. Removable filter holder	9. Heating plate

Before first use

- Carefully unpack the coffee maker and remove all packaging materials. Keep plastic bags out of the reach of babies and children.
- Do not put the appliance under water in order to clean it.
- The exterior of the kettle should be cleaned, with a soft slightly damp cloth. Clean the removable items after every use with warm soapy water. Never use dishwasher to clean any parts. Never use highly corrosive or abrasive cleaning agents.
- Make sure all parts are completely dry before reassembling.
- Place the appliance on a flat and dry surface.
- Unfold the cord completely and make sure that there is not any sign of damage before using the appliance.
- If you notice an odor coming out of the appliance during the first use, it is normal

- Switch off and allow the appliance to cool down between each uses for 5 minutes.
- Before brewing coffee for the first time, operate coffee maker once or twice only with water, without ground coffee.

Operation

1. Open the water tank lid (1) and fill water tank (2) with cold clean water.
Warning! Ensure that the water level does not exceed MAX level as indicated on water tank.
2. Close the lid (1) of the water tank.
3. Open the filter holder (6) and place inside a paper or the permanent filter (5).
4. Place the desire amount of ground coffee into the filter.
5. Place the jug (7) on the heating plate (9).
6. Connect the appliance to the power supply.
7. Activate the appliance by pressing On/Off switch (4). The indicator light will light up and the appliance begins working.
8. At any time, you can take out the jug (7) to serve. Don not exceed time more than 30 seconds otherwise the coffee may overflow from the filter holder (6).
9. If you want to keep your coffee warm leave the jug on the heating plate and do not switch off the appliance. The appliance will keep the coffee warm for about 40 minutes and then will turn off automatically.
10. When coffee preparation has finish, press On/Off switch (4) to deactivate the appliance.

Cleaning and maintenance

- Always power off and remove the plug from the mains supply. Allow the device to cool down completely before cleaning.
- Never immerse the appliance in water or any other liquid.
- The exterior of the kettle should be cleaned, with a soft slightly damp cloth.
- Clean the removable items after every use with warm soapy water. Never use dishwasher to clean any parts.
- Never use highly corrosive or abrasive cleaning agents.
- Make sure all parts are completely dry before reassembling or storing the appliance.

Descaling

Remove mineral deposits if you notice excessive steam when preparing coffee or if coffee preparation takes much longer than usual. We recommend descaling the device every three months or at regular intervals depending on the hardness of the water in the area, following the instructions below.

1. Place the jug on the warming plate.
2. Dissolve 1 cup of white vinegar in 3 cups of cold water and fill the water tank with the mixture.

3. Connect the appliance to the power supply and switch on the appliance for one minute.
4. Switch off the appliance and leave it for half an hour.
5. Switch on the appliance again and let all the vinegar mixture drip.
6. Switch off the appliance and unplug the power supply.
7. Empty and clean the jar.
8. Operate the appliance twice only with water to remove any vinegar smell.

Overheating protection

The appliance has a built-in thermal switch that automatically switches the appliance off in case of overheating.

In that case switch the appliance off and remove the plug from the wall socket. Allow the unit to cool down and then switch on again.

Troubleshooting

Symptom	Cause	Solution
Jug or jug lid leakage water	The jug is not placed properly	Centerline the jug with the leakage open of the funnel
Coffee drops too slowly or overflows from the edge of funnel	Coffee powder is too fine	Use coarse ground coffee
	Filter is dirty	Clean the filter
Coffee residue in the jug	Coffee powder is too fine	Use coarse ground coffee
	Filter is dirty	Clean the filter
Water leaks from the bottom off the appliance	Leak water in the unit	Do not use the appliance and contact certified serving center
Appliance doesn't work	Appliance heats in abnormal state, which causes activation of the automatic safety protective system	The coffee maker should be able to rework after keeping still for some minutes, otherwise contact certified serving center
	Lack of water	Fill tank with water

Specifications

Reference number	BRN-0086
Capacity	1.2L (10 – 12 cups of coffee)
Power	680W
Voltage	230V~50Hz

Safe appliance disposal



This symbol on the product and / or accompanying documents means that used electrical and electronic equipment should not be mixed with general household waste. For proper treatment, recovery and recycling, please take this product to designated collection points where it will be accepted free of charge. Alternatively, in some countries, you may be able to return your products to your local retailer upon purchase of an equivalent new product. Disposing of this product correctly will help save valuable resources and prevent any potential negative effects on human health and the environment, which could otherwise arise from inappropriate waste handling.

Note

Product appearance and specifications are subject to change for improvement without notice.



IMPORT, DISTRIBUTION & MANUFACTURE DATA & MEDIA E.E.
www.data-media.gr, info@data-media.gr
1st Km Lagadas to Iraklio road , Lagadas, Thessaloniki, 57200
Model: CM6636